

БЛАНК ЗАПРОСА НА ТЕПЛООБМЕННИК

Название компании
 Объект
 Контактное лицо
 Телефон
 E-mail

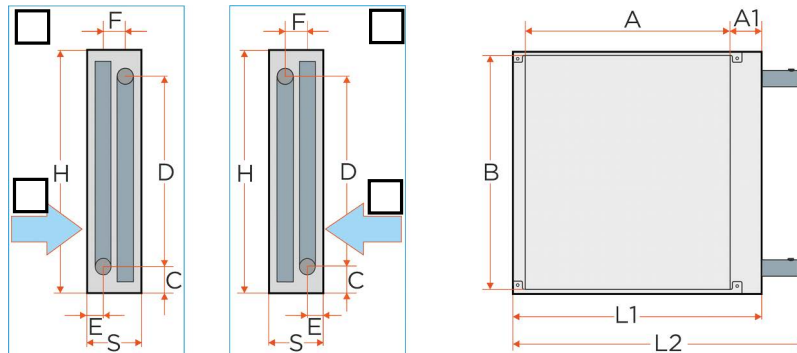

L1*	<input type="text"/>	мм	H*	<input type="text"/>	мм
L2*	<input type="text"/>	мм	D	<input type="text"/>	мм
A	<input type="text"/>	мм	B	<input type="text"/>	мм
A1	<input type="text"/>	мм	C	<input type="text"/>	
F	<input type="text"/>	мм	количество рядов	<input type="text"/>	
S	<input type="text"/>	мм	R (присоединительный диаметр коллекторов)	<input type="text"/>	
E	<input type="text"/>	мм			

* значения, выделенные * - обязательны для заполнения

Расход воздуха	м ³ /час	<input type="text"/>
Температура воздуха на входе в теплообменник	°С	<input type="text"/>
Температура воздуха на выходе из теплообменника	°С	<input type="text"/>
Допустимое значение сопротивления по воздуху	Па	<input type="text"/>
Вид теплоносителя (хладагента для испарителей и конденсаторов)		
Температура теплоносителя на входе в теплообменник	°С	<input type="text"/>
Температура теплоносителя на выходе из теплообменника	°С	<input type="text"/>
Температура кипения (конденсации) хладагента	°С	<input type="text"/>
Допустимое значение сопротивления по теплоносителю	кПа	<input type="text"/>

Дополнительные сведения: